

V10000/V10275-EN1090

LAUMAS®

ACCESORIO DE MONTAJE para células de COMPRESIÓN - PERFIL BAJO

Células de carga serie: CBL - CBX - CX

EN
1090

Campo de aplicación hasta 15000 kg

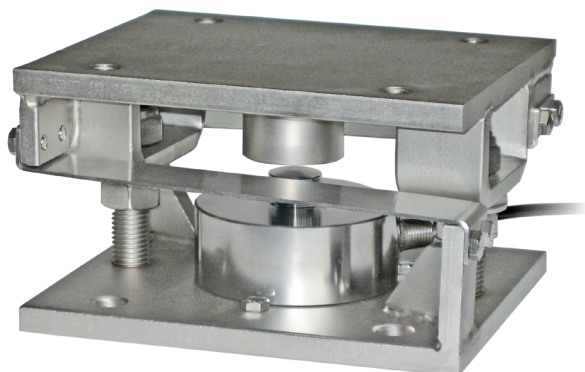

V10000/V10000EN1090

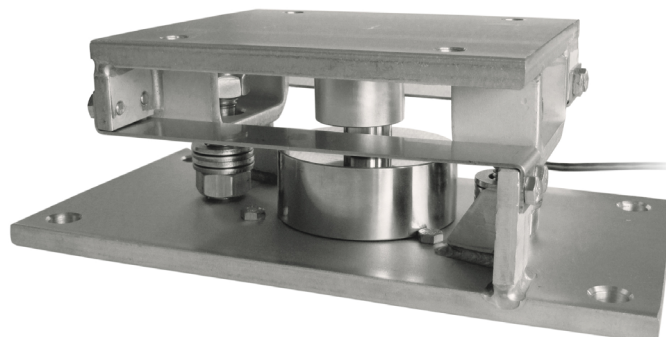

V10275/V10275EN1090

CARGA MÁXIMA ESTÁTICA	kg	EN 1090	PARA CÉLULAS DE CARGA	PESO NETO (kg)	CÓDIGO
15000	-	-	CBL (250 ÷ 12500 kg) - CBX (15000 kg) CX (1000 ÷ 15000 kg)	5.7	V10000
15000	-	-	CBL (250 ÷ 12500 kg) - CBX (15000 kg) CX (1000 ÷ 15000 kg)	6.9	V10275
15000	•	•	CBL (250 ÷ 12500 kg) - CBX (15000 kg) CX (1000 ÷ 15000 kg)	5.7	V10000EN1090
15000	•	•	CBL (250 ÷ 12500 kg) - CBX (15000 kg) CX (1000 ÷ 15000 kg)	6.9	V10275EN1090

Célula de carga no incluida.

DESCRIPCIÓN

- Placas inferior y superior de acero inoxidable AISI 304.
- Láminas de acero inoxidable AISI 304 contra el desplazamiento lateral.
- Vínculo antivuelco compuesto por dos varillas roscadas con tuerca autoblocante.

ORIENTACIÓN DE LAS LÁMINAS
(VÍNCULOS HORIZONTALES)
EN ESTRUCTURAS
CON 3 APOYOS

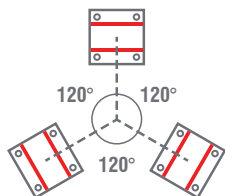

ORIENTACIÓN DE LAS LÁMINAS
(VÍNCULOS HORIZONTALES)
EN ESTRUCTURAS
CON 4 APOYOS

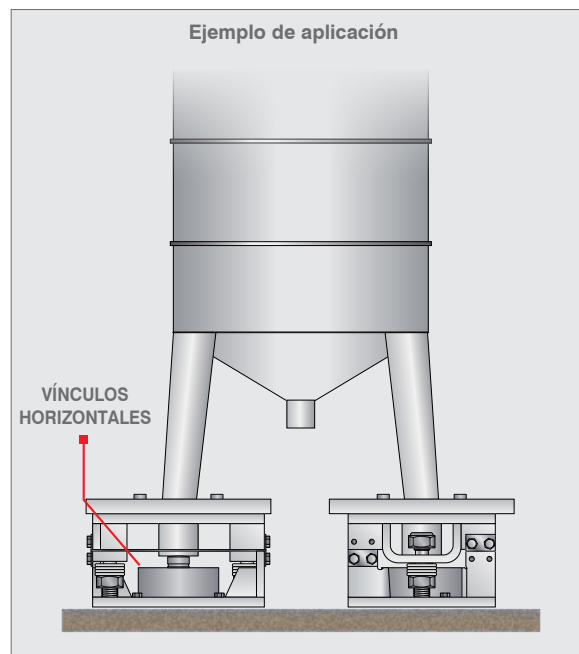
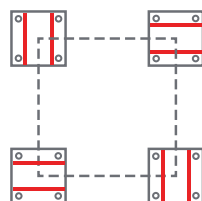

ACCESORIOS COMPLEMENTARIOS

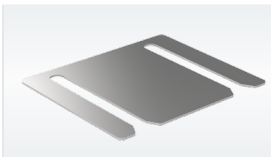
	DESCRIPCIÓN	CÓDIGO
	Suplemento para alineación de acero inoxidable AISI 304 para V10000/V10000EN1090: h 0.5 mm h 1 mm h 2 mm	SPVZ1005 SPVZ101 SPVZ102

DIMENSIONES Y ESPECIFICACIONES TÉCNICAS

Las placas inferior y superior **2** deben apoyarse completamente sobre superficies indeformables. Corresponderá al proyectista de la instalación prever las medidas necesarias contra los desplazamientos laterales y la protección antivuelcos en función de: golpes y vibraciones; efectos del viento; clasificación sísmica del área de instalación; consistencia de la base de apoyo.

- Efectuar la instalación del sistema de pesado utilizando solamente el accesorio de montaje sin la célula de carga **1** y introduciendo en su lugar un manguito de unión tubo 1-2 mm más alto respecto a la célula.
- Una vez finalizado el montaje (soldaduras, etc.), quitar el manguito de unión tubo y primero uno o varios pernos de retención célula **7** inserte la célula de carga **1** en su accesorio de montaje.
- Conectar las placas inferior y superior **2** a la red de tierra después alejar las tuerca **5**; comprobar que la varilla roscada **4** se desliza en el agujero; apriete las tuercas antivuelcos **6** hasta alcanzar la distancia de 1 mm de la placa.
- Apriete los tres pernos de retención célula **7**.

Placa superior

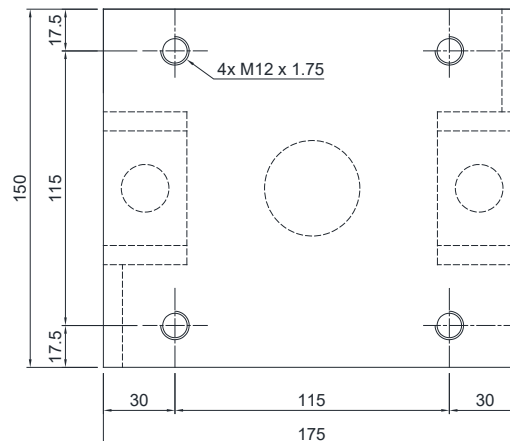

V10275/V10275EN1090 - Placa inferior

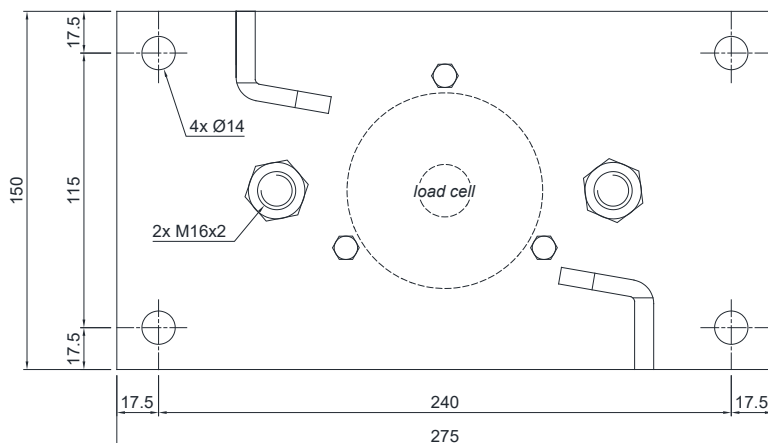

V10000/V10000EN1090 - Placa inferior

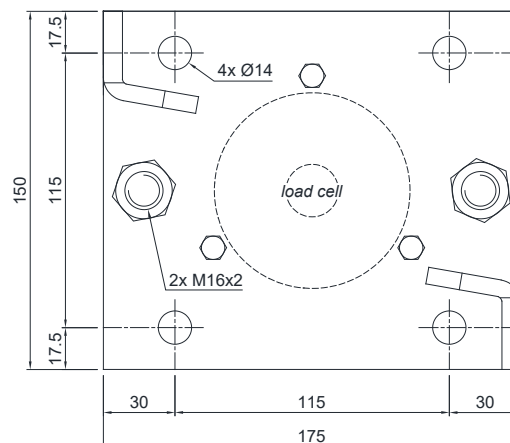

- 1 Célula de carga.
- 2 Placas inferior y superior de acero inoxidable AISI 304.
- 3 Láminas de acero inoxidable AISI 304 con función de vínculo horizontal.
- 4 Varilla roscada.
- 5 Tuerca para usar como martinete.
- 6 Tuerca autoblocante con función de protección antivuelcos.
- 7 M6 pernos de retención célula de carga.

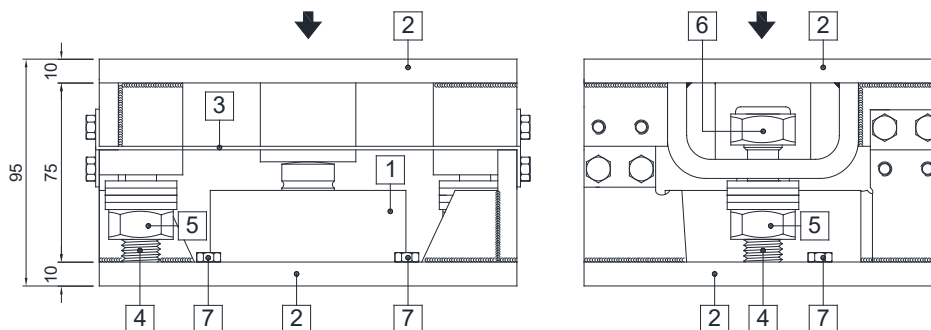

La Empresa se reserva el derecho de realizar cambios en los datos técnicos, dibujos e imágenes sin previo aviso.