

WDESKL-B	Base - display LCD / Base - LCD display
WDESKL-C	Carga - display LCD / Load - LCD display
WDESKL-S	Descarga - display LCD / Unload - LCD display
WDESKL-3	3 Productos - display LCD / 3 Products - LCD display
* WDESKL-6	6 Productos - display LCD / 6 Products - LCD display
* WDESKL-14	14 Productos - display LCD / 14 Products - LCD display
WDESKL-MU	Multiprogram: 6 modos de funcionamiento seleccionables por el CLIENTE: BASE, CARGA, DESCARGA, 3/6/14 PRODUCTOS (módulos 8 relés excluidos). / <i>Six different operating modes SELECTABLE BY CUSTOMER: BASE, LOAD, UNLOAD, 3/6/14 PRODUCTS (8-relay modules NOT included).</i>
WDESKR-B	Base - display LED rojo / Base - red LED display
WDESKR-C	Carga - display LED rojo / Load - red LED display
WDESKR-S	Descarga - display LED rojo / Unload - red LED display
WDESKR-3	3 Productos - display LED rojo / 3 Products - red LED display
* WDESKR-6	6 Productos - display LED rojo / 6 Products - red LED display
* WDESKR-14	14 Productos - display LED rojo / 14 Products - red LED display.....
WDESKR-MU	Multiprogram: 6 modos de funcionamiento seleccionables por el CLIENTE: BASE, CARGA, DESCARGA, 3/6/14 PRODUCTOS (módulos 8 relés excluidos). / <i>Six different operating modes SELECTABLE BY CUSTOMER: BASE, LOAD, UNLOAD, 3/6/14 PRODUCTS (8-relay modules NOT included).</i>

- Convertidor A/D 24 bit (16000000 puntos) 4800Hz
- Divisiones de lectura 999999
- Frecuencia de adquisición 300 Hz
- A/D Converter 24bit (16000000 points) 4800Hz
- Display range 999999
- Conversion rate 300 Hz

CE M APPROVABLE
10000 divisions-0.2µV/VS

Opcional bajo pedido:
Memorización de los datos en llave USB / On request: Data storage on Pen Drive USB



vista posterior / back view

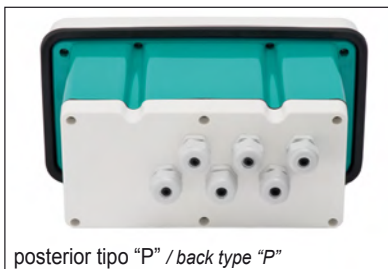

posterior tipo "P" / back type "P"

(con 6 prensacables PG9 - alimentador incluido)
(with 6 PG9 cable glands - power supply included)

Indicador de peso de ABS (dimensiones: 122 x 226 x 164 mm) con 6 prensacables PG9, grado de protección IP67. Versión estándar de mesa. Opcional: montaje en panel, columna o pared. Teclado de membrana de 6 teclas con buzzer. Reloj-calendario con batería tampón. Lectura peso desde otro instrumento mediante el puerto serie.

- **WDESK-L:** Display semialfanumérico LCD retroiluminado de 6 dígitos de 20 mm y 7 segmentos; 46 símbolos de señalización.
- **WDESK-R:** Display semialfanumérico LED rojo de 6 dígitos de 20 mm y 7 segmentos; 16 LED de señalización.

* Modelos 6-14 PROD. se suministran con módulos 8-relés.



STANDARD

versión de mesa
desk version



CE M

Bajo pedido on request

EAC

Bajo pedido on request

Certificado de registro del Modelo Comunitario
European Community registered design

EJEMPLOS DE INSTALACIÓN EXAMPLES OF INSTALLATION



Montaje a la pared (también se puede utilizar de mesa)
Wall mounting (can be used also for desk)



Montaje en columna
Column mounting



Montaje en panel
Panel mounting

ver OPCIONES BAJO PEDIDO / see OPTIONS on request

ABS weight Indicator (dimension cable glands, IP67 protection class. Desk standard version; optional: panel / wall / column mounting. Six key membrane keyboard with Real time clock with buffer battery.

Weight reading by another instrument via serial port.

- **WDESK-L:** Six-digit backlit LCD semialphanumeric display (20 mm h), 7 segment; 46 signaling symbols.
- **WDESK-R:** Six-digit red LED semialphanumeric display (20 mm h), 7 segment; 16 signaling LED.

* Models 6-14 PRODUCTS include 8-relay modules.

Dos puertos serie (RS232 y RS485) para conexión a:

- PC/PLC hasta 32 instrumentos (máx. 99 con repetidores de línea) mediante protocolo ASCII Laumas (compatible con W60000 sólo para WDESK-L/R BASE) o ModBus R.T.U.
- Caja de conexiones inteligente o otros instrumentos multicanal: permiten obtener mismos ventajas y el rendimiento de un sistema de pesaje digital avanzado aún con el uso de células de carga analógicas (se necesario, es posible añadir un puerto RS485 opcional).
- Repetidor de peso.
- Impresora.

Opcional salida integrada: Pro bus DP, DeviceNet, CANopen, Pro net IO, Ethernet/IP, Ethernet TCP/IP (**conectable a smartphone, tablet, etc. via web**), Modbus/TCP.

CALIBRACIÓN TEÓRICA desde teclado.

CALIBRACIÓN REAL con linearización hasta 5 puntos.

Two serial ports (RS232 and RS485) for connection to:

- PC/PLC up to 32 instruments (max 99 with line repeaters) by ASCII Laumas protocol (compatible with W60000 only for WDESK- L/R BASE) or ModBus RTU.
- Intelligent junction box or other multi-channel instruments: allow to have same benefits and performance of an advanced digital weighing system even using analog load cells (if necessary, it is possible add an optional RS485 port)
- Remote display.
- Printer.

Optional integrated output: Pro bus DP, DeviceNet, CANopen, Pro net IO, Ethernet/IP, Ethernet TCP/IP (**connectable to your smartphone, tablet, etc.. via web**), Modbus/TCP.

THEORETICAL CALIBRATION is performed via the keyboard.

REAL CALIBRATION with linearization up to 5 points.

CARACTERÍSTICAS TÉCNICAS

TECHNICAL FEATURES

ALIMENTACIÓN y POTENCIA ABSORBIDA
N° CÉLULAS DE CARGA EN PARALELO Y ALIMENTACIÓN
LINEALIDAD / LINEALIDAD SALIDA ANALÓGICA
DERIVA TÉRMICA / DERIVA TÉRMICA ANALÓGICA
CONVERTIDOR A/D
DIVISIONES MÁX. (rango de medición +/-10mV = sens.2 mV/V)
RANGO DE MEDICIÓN MÁX
SENSIBILIDAD MÁX. CÉLULAS EMPLEABLES
CONVERSIONES MÁX. POR SEGUNDO
RANGO VISUALIZABLE
N. DECIMALES / RESOLUCIÓN DE LECTURA
FILTRO DIGITAL / LECTURAS POR SEGUNDO
SALIDAS LÓGICAS DE RELÉ

ENTRADAS LÓGICAS

PUERTOS SERIE
VELOCIDAD DE TRANSMISIÓN
HUMEDAD (no condensante)
TEMPERATURA DE ALMACENAJE
TEMPERATURA DE TRABAJO
TEMPERATURA DE TRABAJO (APROBADO CE-M)

12 - 24VDC +/-10% ; 6W
max 8 (350 ohm) ; 5VDC / 120 mA
< 0.01% Full Scale ; < 0.01% F.S.
< 0.0005 % F.S./°C < 0.003 % F.S./°C
24 bit (16000000 points) 4.8kHz
± 999999
± 39 mV
± 7 mV/V
300 conversions/sec.
- 999999 ; + 999999
0 - 4 / x 1 x 2 x 5 x 10 x 20 x 50 x 100
0.012 - 7 sec / 5 - 300 Hz
N. 5 - max 115 VAC ; 150 mA
(N. 4 - Analog output versions)
N. 3 - optoisolated 5 - 24 VDC PNP
(N. 2 - Analog output versions)
RS232, RS485
2400, 4800, 9600, 19200, 38400, 115200
85%
-30°C + 80°C
-20°C + 60°C
-10°C + 40°C

POWER SUPPLY and CONSUMPTION
NUMBER OF LOAD CELLS IN PARALLEL and SUPPLY
LINEARITY/ LINEARITY OF THE ANALOG OUTPUT
THERMAL DRIFT / THERMAL DRIFT OF THE ANALOG OUT.
A/D CONVERTER
MAX DIVISIONS (with measure range: +/- 10mV =2mV/V)
MEASURE RANGE
MAX LOAD CELL'S SENSITIVITY
MAX CONVERSIONS PER SECOND
DISPLAY RANGE
DECIMALS / DISPLAY INCREMENTS
DIGITAL FILTER / CONVERSION RATE
LOGIC OUTPUTS (relays)

LOGIC INPUTS

SERIAL PORTS
BAUD RATE
HUMIDITY (condensate free)
STORAGE TEMPERATURE
WORKING TEMPERATURE
WORKING TEMPERATURE (CE-M APPROVED)

OPCIONES BAJO PEDIDO

OPTIONS ON REQUEST

“Q” (vista posterior / back view)

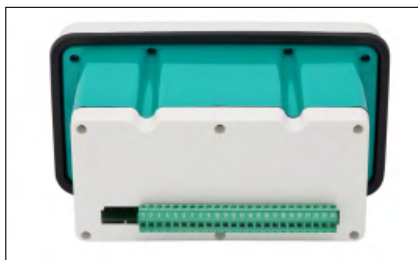

Versión EN PANEL con bornera extraíble.
Dimensiones 122 x 226 x 152 mm (plantilla de taladrado: 92 x 186 mm).

PANEL version with extractable terminal board.
Dimensions 122 x 226 x 152 mm (drilling template: 92 x 186 mm)

“D” (vista posterior / back view)

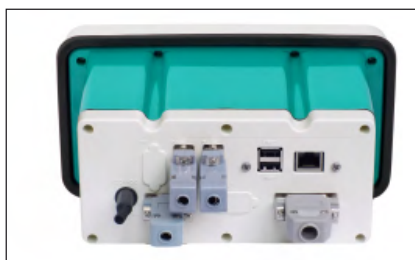



Versión IP40 con 4 conectores D-SUB. Dimensiones: 122 x 226 x 189 mm (en caso de montaje en panel: plantilla de taladrado 96 x 186 mm). Alimentador incluido.

IP40 version with 4 D-SUB connectors. Dimensions: 122 x 226 x 189 mm (drilling template in case of panel mounting: 96 x 186 mm). Power supply included.

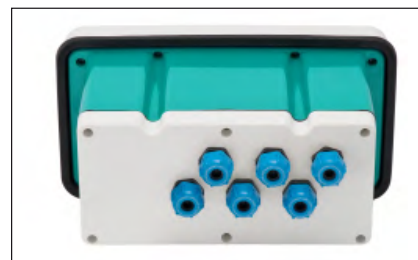
“X” (vista posterior / back view)



Versión IP67 ATEX  II 3GD (zonas 2-22) con 6 prensacables. Dimensiones: 122 x 226 x 164 mm (en caso de montaje en panel: plantilla de taladrado 96 x 186 mm).

IP67 ATEX version  II 3GD (zone 2-22) with 6 cable glands. Dimensions: 122 x 226 x 164 mm (drilling template in case of panel mounting: 96 x 186 mm).

OPCIONES BAJO PEDIDO :

- * (3) - SALIDA ANALÓGICA 16 bit optoaislada: 0-20 mA; 4-20 mA (max 300 Ω); 0-10 V; 0-5 V; ±10 V; ±5 V (min. 10 kΩ)
 - Alimentación 230 Vca 50/60Hz 6VA (no disponible para versión D)
 - Alimentación 115 Vca 50/60Hz 6VA (no disponible para versión D)
 - Q: Versión en PANEL con bornera extraíble
 - D: Versión IP40 con 4 conectores D-SUB
 - X: Versión IP67 ATEX II 3GD (zonas 2-22) con 6 prensacables ..
 - STAFFAINOXWDESK: Estribo regulable de acero inox jación a la pared
 - STAFFAWDESK: Estribo regulable de ABS para jación a la columna
 - COLONNAM+STAFFAI: Columna de acero inox porta-indicador (Ø 38 mm, h 700 mm) con estribo de acero inox para jación a la plataforma
 - COLONNAM+STAFFAC: Columna de acero inox porta-indicador (Ø 38 mm, h 700 mm) con estribo de acero barnizado para jación a la plataforma...
 - Comprobación inicial en combinación con módulo de pesado
 - OPZWALIBI: Memoria scal
 - E: Selección primeras 12 fórmulas/setpoints desde contactos ext.
 - EC: Selección primeras 12 fórm./setpoints desde conmutador ext.
 - ALI24SPINA1A/ALI24SPINA1AJACK: Fuente de alimentación estabilizada 24VDC 1A
 - ALI24SPINAPRESA: Fuente de alimentación estabilizada 24VDC 1A con tomacorriente y soporte para barra Omega
 - OPZWBATTWDESK: 8 baterías recargables tipo AA 1,2V no extraíble (autonomía de aprox. 16 horas)
 - OPZWING010: Lectura del peso desde entrada 0-10 Vcc (15 kΩ)
 - OPZWING420: Lectura del peso desde entrada 4-20 mA (120 Ω)
 - * - OPZW1RADIO: Módulo radio (disponible para las versiones D-P)
 - OPZWCONWF: Cable de extensión módulo Wi
 - OPZW1RADIOQ: Módulo radio (disponible para la versión Q)
 - * - OPZW1RS485: Puerto RS485 adicional
 - (2-7) - OPZWSCARP: Descargas intermedias con cada n de ciclo
 - (2-7) - OPZWSCARI: Descargas intermedias entre un producto y el siguiente
 - (2) - OPZWSCA3614: Descarga de más productos de la misma balanza ...
 - OPZW DATIPC: Transferencia de datos via puerto serie a PC
 - (6-9) - OPZWUSB68: Memorización de los datos en llave USB (incluida) a través de un puerto USB hermético IP68 incorporado
 - OPZWCONUSBIP68: Cable de extensión USB IP68 desde panel
 - OPZWCONETHEIP68: Cable extensión ethernet IP68 desde panel (0.5 m)
 - OPZWCONETHE5MT: Cable extensión ethernet IP68 (5 m)
 - (2) - OPZWFORPERC: Programación fórmulas en porcentaj.
 - (5-7) - OPZWQMC: Con guración de una cantidad a dosi car superior a la capacidad de la balanza mediante cálculo automático de los ciclos ...
 - RELE5M: Módulo relés 2A (no disponible para 6/14 PRODUCTOS) ...
 - RELE6PROD24V: Módulo de 8 relés para 6/14 Productos (12-24 Vcc)
 - RELE6PROD115V: Módulo de 8 relés para 6/14 Productos (115 Vca)
 - RELE6PROD230V: Módulo de 8 relés para 6/14 Productos (230 Vca)
 - RELE14PROD: Módulo de 8 relés adicional para 14 Productos
 - (1) - OPZWL AUMAN: Dosi cación manual guiada con repetidores
 - * (4-8) - OPZW1CA: Protocolo CANopen
 - * (4-8) - OPZW1DE: Protocolo DeviceNet
 - * (8) - OPZW1PR: Protocolo Pro bus DP
 - * (4-6-10) - OPZW1ETIP68: Protocolo Ethernet/IP (puerto ethernet IP68)
 - * (4-6-10) - OPZW1ETTCP68: Protocolo Ethernet TCP/IP (puerto ethernet IP68)
 - * (4-6-10) - OPZW1MBTCP68: Protocolo Modbus/TCP (puerto ethernet IP68)
 - * (4-6-10) - OPZW1PNETIO68: Protocolo Pro net IO (puerto ethernet IP68)
 - * - OPZW1LOADCELL2: Entrada para conectar una segunda células de carga
- (1) no disponibles para modelo BASE
 (2) disponibles para modelos 3-6-14 PRODUCTOS
 (3) si presente salida analógica no están disponibles la entrada en el borne 2 y la salida en el borne 3 (ver conexiones eléctricas) y no están disponibles las opciones E / EC
 (4) disponibles para modelo BASE
 (5) disponibles para modelos 3-6-14 PRODUCTOS y CARGA
 (6) para versión "D": conectores USB/Ethernet no IP68
 (7) no disponibles para versión CE-M aprobada
 (8) el puerto RS485 integrado no está disponible para versión "Q". También la salida n.5 y la entrada n.3 no están disponibles.
 (9) no disponibles para versión ATEX
 (10) para versión ATEX los conectores no son IP68
 * se puede elegir sólo una opción entre las que están marcadas con un asterisco.

OPTIONS ON REQUEST :

- 16 bit optoisolated ANALOG OUTPUT: 0-20mA; 4-20mA (max 300 ohm); 0-10V; 0-5V; ±10V; ±5V (min. 10 kohm)
 - Power supply 230 VAC 50/60Hz 6VA (not available for D vers.)
 - Power supply 115 VAC 50/60Hz 6VA (not available for D vers.)
 - PANEL version with extractable terminal board
 - IP40 version with 4 D-SUB connectors
 - IP67 ATEX version II 3GD (zone 2-22) with 6 cable gainsd
 - Stainless steel adjustable bracket for wall mounting
 - ABS adjustable bracket for column mounting
 - Indicator stainless steel stand (Ø 38 mm, h 700 mm) with stainless steel bracket for platform mounting
 - Indicator stainless steel stand (Ø 38 mm, h 700 mm) with painted steel bracket for platform mounting
 - Initial veri cation (Legal Metrology)
 - Alibi memory
 - 12 formulas/setpoint selection from external contacts
 - 12 formulas/setpoint selection from external selector switch
 - 24VDC 1A stabilized power supply
 - 24VDC 1A stabilized power supply with socket and support for Omega rail
 - Eight rechargeable batteries type AA 1.2V non-removable (16-hours operating time)
 - Weight reading from 0-10Vdc (15kΩ) input
 - Weight reading from 4-20mA (120Ω) input
 - Radio module (available for D-P versions)
 - Wi module extension cable
 - Radio module (available for Q version)
 - RS485 additional port
 - End cycle partial unloadings
 - Unloadings between a product and the next
 - Unloading of more products from same scale
 - Data transfer via serial port to PC
 - Storage of data on USB Pen Drive (included) by USB IP68 saled port built-in
 - IP68 USB panel extension cable
 - IP68 ethernet panel extension cable (0.5 m)
 - IP68 ethernet extension cable (5 m)
 - Formula setting in percentage
 - Possibility of setting a quantity to be batched greater than the scale capacity with automatic calculation of cycles ...
 - 2A relay module (not available for 6/14 PRODUCTS)
 - 8-Relay module for 6/14 Prod. (12-24VDC)
 - 8-Relay module for 6/14 Prod. (115VAC)
 - 8-Relay module for 6/14 Prod. (230VAC)
 - Additional 8-relay module for 14 Prod.
 - Assisted manual batching with remote displays
 - CANopen protocol
 - DeviceNet protocol
 - Pro bus DP protocol
 - Ethernet/IP protocol (IP68 ethernet port)
 - Ethernet TCP/IP protocol (IP68 ethernet port)
 - Modbus/TCP protocol (IP68 ethernet port)
 - Pro net IO protocol (IP68 ethernet port)
 - Input for connecting a second load cell
- (1) not available for model BASE
 (2) available for models 3-6-14 PRODUCTS
 (3) if analog output is present: input on terminal 2 and output on terminal 3 are not available (see wiring diagrams); E / EC options not available
 (4) available for model BASE
 (5) available for models 3-6-14 PRODUCTS and LOAD
 (6) for version "D": USB/Ethernet connectors are not IP68
 (7) not available for CE-M approved versions
 (8) for version "Q": RS485 integrated serial port is not available. Also No.5 output and No.3 input are not available.
 (9) not available for ATEX versions
 (10) for ATEX version the connectors are not IP68
 * you can only choose one option from those marked with asterisk.

▼ OPZWUSB68

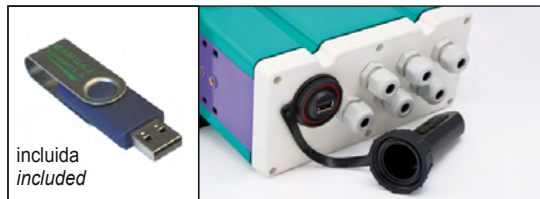

incluida
included

Almacenamiento de los datos (valores pesados, dosificaciones, alarmas) en llave USB. A continuación, dichos datos podrán ser importados y procesados en el PC mediante el software PROG-DB incluido en el suministro. El almacenamiento de los datos puede efectuarse de dos modos distintos:

- Continuo: la llave USB debe estar siempre insertada durante el funcionamiento del instrumento;
- Manual: el operador introduce la llave USB en el instrumento sólo cuando desea descargar los datos desde el instrumento.

Data storage (weighed values, batchings, alarms) on Pen Drive USB. These data can be imported and processed on PC using the PROG-DB software included in the supply.

Data can be saved in two different ways, continuous or manual:

- Continuous: USB pen must always be inserted during the instrument operation.
- Manual: the operator inserts the pen into the instrument only when needs to copy the data from the instrument.

Nota: para versión "D": conectores USB no IP68.
Note: for version "D" the USB connector is not IP68.

▼ OPZWDTIP68



Transferencia de los datos (valores pesados, dosificaciones, alarmas) desde el instrumento al PC mediante puerto serie RS232 (directamente) o RS485 (a través convertidor). Estos datos podrán ser importados y procesados en el PC mediante el software PROG-DB incluido en el suministro. Se recomienda utilizar esta opción cuando el instrumento está siempre conectado a un PC.

Data transfer (weighed values, batchings, alarms) from the weight indicator to the PC via RS232 serial port (directly) or RS485 (by converter). These data can be imported and processed on PC using the PROG-DB software included in the supply.

We suggest to use this option when the indicator is always connected to the PC.

▼ OPZWLAUMAN



Dosificación manual guiada con repetidores de peso (ejemplo de aplicación con 3 repetidores juntados). Esta opción muestra en los diferentes repetidores, conectados en paralelo con el instrumento a través puerto serie RS485, las siguientes datos de dosificación: número de la fórmula y producto, la cantidad restante a dosificar, el peso bruto.

Manual batching with remote displays (example of application with 3 remote display side by side). This option allows to display on different remote displays, connected in parallel to the instrument via RS485 serial port, the following batching information: formula and product number, instrument status, the remaining quantity to be batched, gross weight.

formula and product number, instrument status, the remaining quantity to be batched, gross weight.

▼ OPZWCONUSBIP68 - OPZWCONETHEIP68 - OPZWCONETHE5MT



a) **OPZWCONUSBIP68:** Cable extensión USB IP68 desde panel (macho / hembra), conector hermético, longitud 50 cm, incluidos tapón (d) y funda (e). *IP68 USB extension cable (male/female) for panel mounting, sealed connector, 50 cm long cable, sealing cap (d) and cover (e) included.*

b) **OPZWCONETHEIP68:** Cable extensión ETHERNET IP68 desde panel (macho / hembra), conector hermético, longitud 50 cm, incluido tapón (d). *IP68 ETHERNET extension cable (male/female) for panel mounting, sealed connector, 50 cm long cable, sealing cap (d) included.*

c) **OPZWCONETHE5MT:** Cable extensión ETHERNET IP68 desde panel (macho/macho) para ser usado con la opción OPZWCONETHEIP68, conector hermético, longitud 5 m. *IP68 ETHERNET extension cable (male/male) combined with OPZWCONETHEIP68, sealed connector, 5 m long cable.*

▼ OPZW1ETIP68 - OPZW1ETTCP68 - OPZW1MBTCP68 - OPZW1PNETIO68



Puerto ETHERNET IP68 por los siguientes protocolos opcionales: Ethernet/IP, Ethernet TPC/IP, Modbus/TCP, Profinet IO. *IP68 ETHERNET for the following optional protocols: Ethernet/IP, Ethernet TPC/IP, Modbus/TCP, Profinet IO.*

Nota: para versión "D": conectores ethernet no IP68.
Note: for version "D" the Ethernet connector is not IP68.

▼ RELE6PROD -24V/-115V /-230V



Módulo externo de 8 relés para gestionar de 1 a 6 productos; 8 relés de máx. 115 Vca / 2 A. **Módulo ya incluido en el 6/14 PRODUCTOS.**

External 8-relay module to manage from 1 to 6 products; 8 relays up to max 115VAC/2A. Module already included for mod. 6/14 PRODUCTS.

▼ RELE14PROD



Módulo externo de 8 relés para gestionar de 7 a 14 prod. Integrado con el módulo RELE6PROD; 8 relés de máx. 115 Vca / 2 A. **Módulo ya incluido en el 14 PRODUCTOS.**

External 8-relay module to manage from 7 to 14 product; to be added to RELE6PROD module; 8 relays up to max. 115VAC/2A. Module already included for mod. 14 PRODUCTS.

▼ RELE5M



Módulo de 5 relés externo para aumentar la capacidad de los contactos de intercambio de 2 A / 115 Vca. **Opción no disponible para 6/14 PRODUCTOS.**

External 5-relay module to increase the capacity of SPDT contacts to 2A/115Vac. Option not available for mod. 6/14 PRODUCTS.

▼ EC



Para Carga, Descarga, 3/6/14 productos: Conmutador externo para la selección de las primeras 12 fórmulas. **Para Base:** Conmutador para selección 12 grupos desde 5 setpoints.

For Load, Unload, 3/6/14 Products: Selector switch for 12 formulas selection. **For Base:** Selector switch for 12 groups selection by 5 setpoint.

▼ ALI24SPINA1A

ALI24SPINA1AJACK



Fuente de alimentación estabilizada 24VDC 1A, entrada 100-240 VAC, longitud 3 m. *24VDC 1A stabilized power supply, input 100-240VAC, 3 m long cable.*

▼ ALI24SPINAPRESA



Fuente de alimentación estabilizada 24VDC 1A, entrada 100-240 VAC, longitud 3 m, con tomacorriente y soporte para barra Omega. *24VDC 1A stabilized power supply, input 100-240 VAC, 3 m long cable, with socket and support for Omega rail.*

▼ COLONNAM+STAFFA



Columna de acero inoxidable porta-indicador (Ø 38 mm, h 700 mm) con estribo para fijación a la plataforma. *Indicator stainless steel stand (Ø 38 mm, h 700 mm) with bracket for platform mounting.*

▼ STAFFAINOXWDESK



Estribo regulable de acero inoxidable para montaje a la pared (max dimensiones con estribo: 122 x 230 x 250 mm). *Stainless steel adjustable bracket for wall mounting (overall dimensions with bracket: 122 x 230 x 250 mm).*

▼ STAFFAWDESK



Estribo regulable de ABS para fijación a la columna. *ABS adjustable bracket for column mounting.*

Funciones principales

- 5 setpoints (4 si presente salida analógica) con gurables normalmente abiertos o normalmente cerrados. Se puede decidir si el disparo de cada uno de los setpoints debe realizarse para el peso bruto o para el peso neto, o bien para valores de peso sólo positivos o para valores de peso negativos y positivos.
- Cuentapiezas de muestreo libre.
- Totalizador de peso.
- Programación del valor de histéresis para cada setpoint.
- Selección 12 grupos de 5 setpoints desde conmutador o contactos (Opc. EC/E).
- Visualización del pico máximo alcanzado mediante el cierre del contacto de entrada correspondiente.
- Función neto/bruto desde teclado o contacto externo.
- Con guración manual del valor de cero cuando no es posible poner a cero el peso.
- Función Autocero al encendido.
- Función de seguimiento del cero
- Impresión del peso desde el teclado o contacto externo con fecha y hora.

Funcionamiento: las entradas pueden realizar las funciones de peso neto/bruto, puesta a cero, pico, impresión o bien pueden ser leídas de forma remota mediante protocolo. Las salidas permites la con guración de los setpoints o bien pueden ser controladas de forma remota mediante protocolo.

Transmisor de peso aprobado OIML R61 (instrumentos gravimétricos de llenado automáticos), conforme a las guías WELMEC 8.8:2011 (MID).

Versión CEM aprobada EN45501-2014/31/UE-OIML R76:2006

- Número máximo de divisiones de comprobación n=10.000
- Señal mínima de entrada para división de comprobación 0,2 µV
- Instrumento de rango único o múltiples rangos de pesado (máx. 3) o múltiples divisiones (máx. 3)
- Calibración desde teclado con acceso mediante tabla contraseña
- Funciones de cero y tara semiautomáticas y tara predeterminada
- Visualización del peso en subdivisiones (1/10 e)
- Impresión desde contacto externo de los siguientes valores: peso bruto, peso neto, tara, tara predeterminada, fecha, hora, código ID (si presente memoria scal)

Main functions

- 5 setpoints (4 setpoints if Analog Output is present) con gurable as normally open or normally closed. The operator can decide the setpoints activation for the net weight value, gross weight value, otherwise for positive weights or for positive and negative weights.
- Counting.
- Totalizing.
- Setting of hysteresis value for each setpoint.
- 12 groups selection by 5 setpoint from selector switch or contacts (EC/E options).
- Peak holder displaying by closing the Peak contact.
- Net/Gross function by keyboard or external contact.
- Manual adjustment of zero value in case of zero-setting not possible.
- Auto zero function.
- Auto zero-tracking function.
- Print of the weight via keyboard or external contact with date and time.

Operation: The inputs can work as: net/gross weight, zero-setting, peak, print or can be remotely read via protocol.

The outputs can work as setpoints or can be remotely switched via protocol.

Weight transmitter approved OIML R61 (Automatic Gravimetric Filling Instruments) according to WELMEC Guide 8.8:2011 (MID).

CEM approvable EN45501-2014/31/UE-OIML R76:2006

- Maximum number of veri cation scale intervals n=10000
- Minimum input-voltage per VSI 0.2 µV
- Weighing range single range or multi range (max 3) or multi interval (max 3)
- Calibration via keyboard is protected through seals for the access to a setting jumper or installer password
- Semi-automatic zero and tare, predetermined tare functions.
- Weight subdivisions displaying (1/10 e)
- The following values can be printed from external contact: net/gross weight; tare; predetermined tare; date; time; ID code (if alibi memory is present)

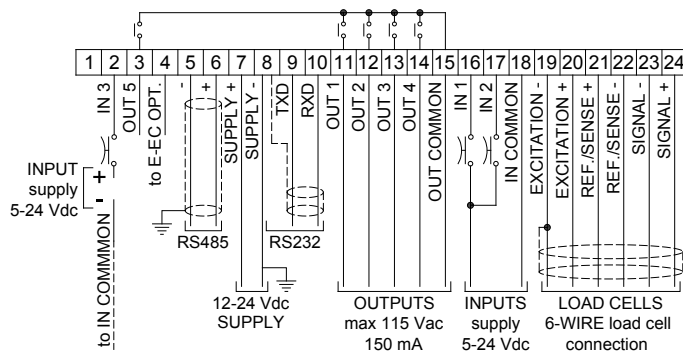

(1) ANALOG OUTPUT OPTION

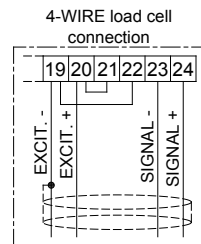
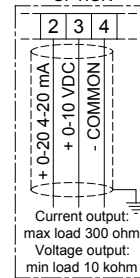

E OPTION

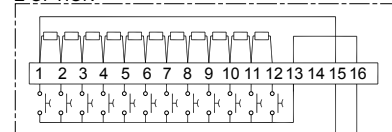

Buttons not included in the supply

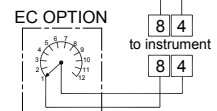

<p>3 ENTRADAS / 3 INPUTS</p> <p>SELECCIONABLE CON FUNCIÓN:</p> <ul style="list-style-type: none"> - PESO NETO/BRUTO - CERO SEMI-AUTOMÁTICO - PICO - IMPRESIÓN - GESTIÓN A DISTANCIA <p>THE INPUTS CAN BE REMOTELY SWITCHED VIA PROTOCOL OR WORK AS:</p> <ul style="list-style-type: none"> - NET/GROSS WEIGHT - SEMI-AUTOMATIC ZERO - PEAK - PRINT 	<p>5 SALIDAS / 5 OUTPUTS</p> <p>5 SETPOINTS SELECCIONABLES O 5 SALIDAS QUE PUEDEN SER CONTROLADAS A DISTANCIA MEDIANTE PROTOCOLO.</p> <p>THE OUTPUTS CAN WORK AS 5 SET POINTS OR CAN BE REMOTELY SWITCHED VIA PROTOCOL.</p>
--	--

- (1) Si presente salida analógica no están disponibles:
- entrada IN3
 - salida OUT5
 - opciones E / EC
- If analog output is present therefore are not available:
- IN3 input
 - OUT5 output
 - E / EC options

BORNERAS EXTRAÍBLES
EXTRACTABLE TERMINAL BOARDS

WDESKL/R-C Carga - 99 Fórmulas / Load - 99 Formulas

Funciones principales

Main functions

- Memorización de 99 fórmulas diferentes con valor de Set y Preset.
- Con guración de un único valor de Lento para todas las 99 fórmulas.
- Cálculo automático del Vuelo tras uno o varios ciclos de dosi cación.
- Con guración de un valor de Tolerancia especí c para cada fórmula.
- Con guración de los tiempos de pausa y trabajo para la función "goteo".
- Selección de las primeras 12 fórmulas desde conmutador o contactos externos (Opc. EC/E).
- Posibilidad de efectuar la autotara tras uno o varios ciclos de dosi cación.
- Posibilidad de utilizar los contactos de Tolerancia y Alarma como mínimo y máximo.
- Inicio dosi cación desde contacto externo para un solo ciclo.
- Inicio dosi cación desde el teclado con con guración de los ciclos (máx. 9.999).
- Cálculo del total consumido y del consumo repartido por fórmulas.
- Impresión automática de los datos de dosi cación con cada n de ciclo e impresión desde el teclado de las constantes, fórmulas y consumos.
- Posibilidad de reanudar automáticamente la dosi cación, después de un corte de electricidad, desde el punto en el que se interrumpió.
- Pausa desde el teclado durante la dosi cación.

- Memorization of 99 different formulas with SET and PRESET.
- Setting of a only Slow value for all 99 formulas.
- Automatic fall calculation after one or more batching cycles.
- Tolerance value setting for each formula.
- "Tapping" function: It is possible to select the slow-on and slow-off times.
- 12 formula selection from selector switch or external contacts (EC/E options).
- Autotare function after one or more batching cycles.
- It is possible to utilize the Tolerance and Alarm contacts as signals of maximum and minimum.
- Batching start from external contact for only one cycle.
- Batching start via keyboard: it is possible to program the desired batching cycles (max. 9999).
- Calculation of total consumption and consumption of each formula.
- The following values can be printed via the keyboard: constants, formulas, consumption. Automatic printout of batching data.
- In the event of a power failure during batching, the microprocessor can resume batching from the point of interruption.
- Pause of the batching by the keyboard.

Funcionamiento: El operador o la lógica externa (opciones EC/E) selecciona la fórmula deseada e inicia la dosi cación pulsando la tecla START o cerrando el contacto correspondiente. El instrumento comprueba que el consenso esté cerrado (en su caso) y que el peso sea inferior al peso mínimo, ejecutando la autotara (en su caso) una vez transcurrido el tiempo de retraso tara (máx. 99,9 seg.). A continuación, cierra los contactos de preset y set; alcanzado el valor de preset abre el contacto correspondiente, alcanzado el valor de set menos el vuelo abre el contacto y transcurrido el tiempo de espera (máx. 999,9 seg.), tras haberse cerrado el contacto de inicio (si se encuentra habilitado) y estabilizado el peso (si se encuentra habilitado), memoriza el consumo y cierra el n de ciclo enviando los datos para la impresión. Espera a que se llegue al peso mínimo (fase de descarga) y transcurrido el lapso de vaciado seguro (máx. 999,9 seg.) vuelve a abrir el contacto de n de ciclo, preparándose para recibir un nuevo inicio o reanudando automáticamente si se han programado varios ciclos.

Operation: By closing the START contact or by pressing the Start key, the operator or external logic (EC/E options) selects the formula and starts the batching. The instrument veri es that approval contact is closed (if available) the weight is lower than the minimum one; executes the autotare (if enabled). After the delay tare time has elapsed (max 99.9 sec.) it closes the set and preset contacts. When the weight has reached the preset value the relative contact is opened, once it has reached the set value minus the fall value the set contact is opened and after the waiting time (max 999.9 sec.) after the start contact is closed and the weight is stable (if enabled), it memorizes the consumption value and closes the cycle end contact, sending the batching data to the printer. When the weight has reached the minimum weight (unloading phase) and after the safe emptying time has elapsed (max 999.9 sec.) the instrument opens the cycle end contact. If more than one cycle has been programmed, the instrument will continue automatically.

Transmisor de peso aprobado OIML R61 (instrumentos gravimétricos de llenado automáticos), conforme a las guías WELMEC 8.8:2011 (MID). Versión C E M aprobada EN45501-2014/31/UE-OIML R76:2006 PARA DOSIFICACIÓN NO AUTOMÁTICA

Weight transmitter approved OIML R61 (Automatic Gravimetric Filling Instruments) according to WELMEC Guide 8.8:2011 (MID). C E M approvable EN45501-2014/31/UE-OIML R76:2006 FOR NON-AUTOMATIC BATCHING

Funcionamiento: Durante la fase de inicio con peso estable, con peso inferior al peso mínimo con gurado, existen dos modos de funcionamiento: la memorización del peso tara del contenedor desmontable o bien la puesta a cero de la balanza dentro del 2% del peso máximo con contenedor jo. Una vez puesta en marcha la dosi cación y alcanzado el valor de Set, el instrumento detiene la dosi cación. Para pasar a la fase de descarga y memorizar el peso en la memoria scal con el código ID de identi cación (si se cuenta con la opción OPZWALIBI) el peso debe ser estable y el operador debe cerrar la entrada de inicio o pulsar la tecla Menú. El instrumento cierra el contacto de n de ciclo para realizar la descarga, aumenta el consumo (en su caso) y lleva a cabo la impresión (en su caso). Alcanzado el peso mínimo y nalizado el lapso de vaciado seguro, se abre el n de ciclo. En condición de peso estable, debe cerrarse la entrada de inicio o pulsarse la tecla inicio para repetir el ciclo de dosi cación.

Operation: During the start phase at the stable weight, with weight lower than the minimum weight set, there are two possible operation modes: the storage of the removable container's tare weight or the scale zero-setting within 2% of the maximum weight with xed container. Once started the batching and reached the Set value, the instrument stops the batching. To move on the unloading phase and to store the weight in the alibi memory with the identi cation code ID (if presents OPZWALIBI option) the weight must be steady the operator must close the start input or press the Menu button. The instrument closes the end cycle contact to realize the unloading, increases the consumption (if enabled) and performs the printing, if enabled. Once it has reached the minimum weight and has nished the safe emptying time, it opens the end cycle. At the steady weight condition, wait until the closing of the start input or press the Start button to repeat the batching cycle.

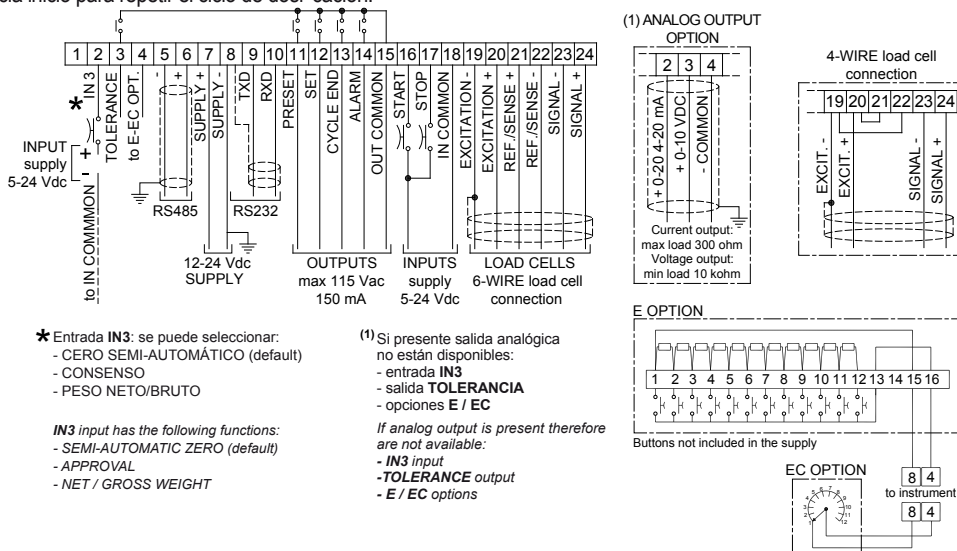

* Entrada IN3: se puede seleccionar:
- CERO SEMI-AUTOMÁTICO (default)
- CONSENSO
- PESO NETO/BRUTO

IN3 input has the following functions:
- SEMI-AUTOMATIC ZERO (default)
- APPROVAL
- NET / GROSS WEIGHT

(1) Si presente salida analógica no están disponibles:
- entrada IN3
- salida TOLERANCIA
- opciones E / EC
If analog output is present therefore are not available:
- IN3 input
- TOLERANCE output
- E / EC options

WDESKL/R-S Descarga - 99 Fórmulas / Unload - 99 Formulas

Funciones principales

- Memorización de 99 fórmulas diferentes con valor de Set y Preset.
- Configuración de un único valor de Lento para todas las 99 fórmulas.
- Cálculo automático del Vuelo tras uno o varios ciclos de dosificación.
- Configuración de un valor de Tolerancia específico para cada fórmula.
- Configuración de los tiempos de pausa y trabajo para la función "goteo".
- Selección de las primeras 12 fórmulas desde conmutador o contactos externos (Opc. EC/E).
- Posibilidad de utilizar el contacto de Alarma/Tolerancia como mínimo o máx.
- Inicio dosificación desde contacto externo para un solo ciclo.
- Inicio dosificación desde el teclado con configuración de los ciclos (máx. 9999).
- Cálculo del total consumido y del consumo repartido por fórmulas.
- Impresión automática de los datos de dosificación con cada fin de ciclo e impresión desde el teclado de las constantes, fórmulas y consumos.
- Posibilidad de reanudar automáticamente la dosificación, después de un corte de electricidad, desde el punto en el que se interrumpió.
- Pausa desde el teclado durante la dosificación.
- Posibilidad de efectuar la carga automática cuando, al finalizar una dosificación, se desciende por debajo del peso mínimo.
- Posibilidad de descargar "big bag" (sacos grandes) con terminación de la dosificación en el siguiente saco en caso de tratarse de un producto inferior a la cantidad configurada en extracción.

Funcionamiento: El operador o la lógica externa (opc. EC/E) selecciona la fórmula deseada e inicia la dosificación pulsando la tecla START o cerrando el contacto correspondiente. El instrumento comprueba que el consenso esté cerrado (en su caso) y que el peso presente en la balanza sea suficiente para realizar la dosificación, muestra "0" y después cierra los contactos de preset y set. En el display aparece el peso neto, que aumenta al tiempo que se extrae el producto. Alcanzado el valor de preset, el microprocesador abre el contacto correspondiente; alcanzado el valor de set menos el vuelo, abre el contacto correspondiente; transcurrido el tiempo de espera (máx. 999,9 seg.), si se encuentra habilitado en las constantes, y tras haberse cerrado el contacto de inicio y estabilizado el peso, memoriza el consumo y cierra el fin de ciclo, enviando los datos de dosificación para su impresión. El fin de ciclo permanece cerrado durante el lapso de vaciado seguro, luego se abre y el instrumento se prepara para recibir un nuevo inicio o reanuda automáticamente en caso de que se hayan programado más ciclos desde el teclado.

Transmisor de peso aprobado OIML R61 (instrumentos gravimétricos de llenado automáticos), conforme a las guías WELMEC 8.8:2011 (MID). Versión **CE M** aprobada EN45501-2014/31/UE-OIML R76:2006 PARA DOSIFICACIÓN NO AUTOMÁTICA

Funcionamiento: El operador o la lógica externa (opciones EC/E) selecciona la fórmula deseada e inicia la dosificación pulsando la tecla START o cerrando el contacto correspondiente. El instrumento comprueba que el consenso esté cerrado (en su caso) y que el peso presente en la balanza sea suficiente para realizar la dosificación; a continuación, cierra los contactos de preset y set (el display muestra el peso bruto que disminuye). Una vez alcanzado el valor de set, el instrumento detiene la dosificación. Para terminar la dosificación y memorizar el peso en la memoria fiscal con el código ID de identificación (si se cuenta con la opción OPZWALIBI), el peso debe ser estable y el operador debe cerrar la entrada de inicio o pulsar la tecla Menú/Enter. El instrumento cierra el contacto de fin de ciclo durante el tiempo configurado, aumenta el consumo (en su caso) y lleva a cabo la impresión (en su caso). En condición de peso estable, debe cerrarse la entrada de inicio o pulsarse la tecla inicio para repetir el ciclo.

Main functions

- Memorization of 99 different formulas with SET and PRESET.
- Setting of a only Slow value for all 99 formulas.
- Automatic fall calculation after one or more batching cycles.
- Tolerance value setting for each formula.
- "Tapping" function: It is possible to select the slow-on and slow-off times.
- 12 formula selection from selector switch or external contacts (EC/E options).
- It is possible to utilize the Alarm/Tolerance contact as signals of maximum or minimum.
- Batching start from external contact for only one cycle.
- Batching start via keyboard: it is possible to program the desired batching cycles (max. 9999).
- Calculation of total consumption and consumption of each formula.
- The following values can be printed via the keyboard: constants, formulas, consumption. Automatic printout of batching data.
- In the event of a power failure during batching, the microprocessor can resume batching from the point of interruption.
- Pause of the batching by the keyboard.
- Automatic loading option if weight is below minimum value after batching.
- Possibility of unloading "big bag" by finishing the batching on next big bag in case of product lower than the programmed quantity.

Operation: By closing the START contact or by pressing the Start key, the operator or external logic (EC/E options) selects the formula and starts the batching. The instrument verifies that the approval contact is closed (if enabled), that there is enough weight on scale to perform the batching, displays "0" and then closes the set and preset contacts. The net weight increase is displayed while the weight is extracted. When the weight reaches the preset value the relative contact is opened, and when the set value minus the fall value is reached, the set contact is opened. Once elapsed the waiting time (max 999.9 sec., if enabled in the constants), after the start contact was closed and the weight is stable, the indicator memorizes the consumption a closes the cycle-end contact sending data for printing. The instrument opens the end cycle contact, after the safe emptying time has elapsed, then the instrument prepares to receive a new start or restart automatically if more cycles were programmed from the keyboard.

Weight transmitter approved OIML R61 (Automatic Gravimetric Filling Instruments) according to WELMEC Guide 8.8:2011 (MID).

CE M approvable EN45501-2014/31/UE-OIML R76:2006 FOR NON-AUTOMATIC BATCHING

Operation: By closing the START contact or by pressing the Start key, the operator or external logic (EC/E options) selects the formula and starts the batching. The instrument starts the batching and checks that the approval is closed (if enable), that the weight on scale is enough to perform the batching, then closes the set and preset contacts; (the display shows the gross weight decreases). Once reached the Set value, the instrument stops the batching. To stop the batching and to store the weight in the alibi memory with the identification code ID (if presents OPZWALIBI option) the weight must be steady and the operator must close the start input or press the Menu/Enter button. The instrument closes the end cycle contact for the set time, increases the consumption (if enable) and prints if any. At the steady weight condition, wait until the closing of the start input or press the Start button to repeat the batching cycle.

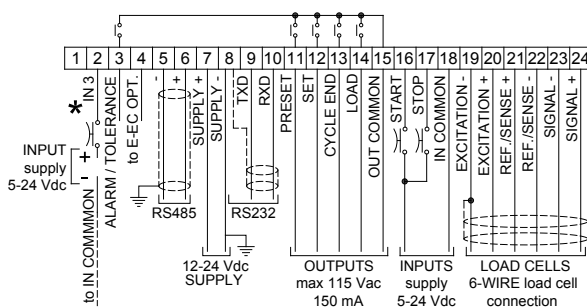

- * Entrada IN3: se puede seleccionar:
- CERO SEMI-AUTOMÁTICO (default)
 - CONSENSO
 - PESO NETO/BRUTO
 - CARGA AUTOMÁTICA durante dosificación

IN3 input has the following functions:

- SEMI-AUTOMATIC ZERO (default)
- APPROVAL
- NET / GROSS WEIGHT
- AUTOMATIC LOADING during batching

- (1) Si presente salida analógica no están disponibles:
- entrada IN3
 - salida ALARMA / TOLERANCIA
 - opciones E / EC

If analog output is present therefore are not available:

- IN3 input
- ALARM / TOLERANCE output
- E / EC options

(1) ANALOG OUTPUT OPTION

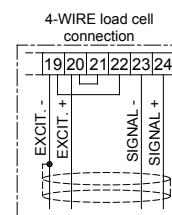
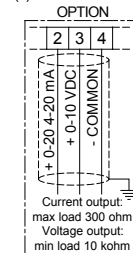

E OPTION

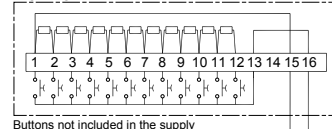

EC OPTION

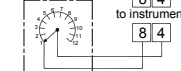

WDESKL/R-3	3 Productos	-	99 Fórmulas / 3 Products	-	99 Formulas
WDESKL/R-6	6 Productos	-	99 Fórmulas / 6 Products	-	99 Formulas
WDESKL/R-14	14 Productos	-	99 Fórmulas / 14 Products	-	99 Formulas

El modelo 6 PRODUCTOS se suministra equipado con:

- 1 módulo de 8 relés RELE6PROD (80 x 160 x h 60 mm) suministrable con alimentación 12-24 Vcc o 115 Vca o 230 Vca.

El modelo 14 PRODUCTOS se suministra equipado con:

- 1 módulo de 8 relés RELE6PROD (80 x 160 x h 60 mm) suministrable con alimentación 12-24 Vcc o 115 Vca o 230 Vca.
- 1 módulo de 8 relés RELE14PROD (80 x 120 x h 60 mm).

Funciones principales

- Memorización de 99 fórmulas diferentes.
- Programación de productos en orden jo creciente o bien en pasos (3/6/14), seleccionando el producto en el orden deseado e incluso repitiendo más veces el mismo producto (cuando sea posible).
- Con guración de los valores de Vuelo, Lento y Tolerancia para cada producto.
- Cálculo automático del valor de Vuelo de cada producto.
- Con guración de los tiempos de pausa y trabajo para la función "goteo".
- Selección de las primeras 12 fórmulas desde conmutador o contactos externos (Opc. EC/E).
- Dosi cación en peso neto para cada producto.
- Posibilidad de utilizar el contacto de Alarma como mínimo o máximo peso.
- Inicio dosi cación desde contacto externo para un solo ciclo.
- Inicio dosi cación desde el teclado con con guración de los ciclos (máx. 9.999).
- Cálculo del total consumido para cada producto.
- Impresión automática de los datos de dosi cación con cada n de ciclo e impresión desde el teclado de las constantes, fórmulas y consumos.
- Posibilidad de reanudar automáticamente la dosi cación, después de un corte de electricidad, desde el punto en el que se interrumpió.
- Pausa desde el teclado durante la dosi cación.

Funcionamiento: El operador o la lógica externa (opciones EC/E) selecciona la fórmula deseada e inicia la dosi cación pulsando la tecla START o cerrando el contacto correspondiente. El instrumento comprueba que el consenso esté cerrado (en caso de estar habilitado) y que el peso sea inferior al peso mínimo; a continuación, ejecuta la autotara (en su caso) y cierra el contacto del primer producto programado. Alcanzado el valor con gurado menos el Vuelo, menos el Lento cierra el contacto de Lento. Alcanzado el valor con gurado menos el Vuelo, abre el contacto del producto y del Lento; transcurrido el tiempo de espera (máx. 999,9 seg.), y tras haberse cerrado el contacto de inicio (si se encuentra habilitado) y estabilizado el peso (si se encuentra habilitado), memoriza el consumo (en su caso) y cierra el contacto de otro producto si está programado en la fórmula; de lo contrario, cierra el n de ciclo enviando los datos para su impresión. Espera a que se alcance el peso mínimo (fase de descarga) y transcurrido el lapso de vaciado seguro (máx. 999,9 seg.) vuelve a abrir el contacto de n de ciclo, preparándose para recibir un nuevo inicio o reanudando automáticamente si se han programado varios ciclos.

Transmisor de peso aprobado OIML R61 (instrumentos gravimétricos de llenado automáticos), conforme a las guías WELMEC 8.8:2011 (MID).

Versión CE M aprobada EN45501-2014/31/UE-OIML R76:2006 PARA DOSIFICACIÓN NO AUTOMÁTICA

Funcionamiento: Durante la fase de inicio con peso estable, con peso inferior al peso mínimo con gurado, existen dos modos de funcionamiento: la memorización del peso tara del contenedor desmontable o bien la puesta a cero de la balanza dentro del 2% del peso máximo con contenedor jo. Una vez puesta en marcha la dosi cación y alcanzado el valor de Set para el primer producto, el instrumento detiene la dosi cación. Para pasar al producto siguiente, aumentar el consumo, memorizar el peso en la memoria scal con el código ID de identi cación (si se cuenta con la opción OPZWALIBI) y enviar el dato a la impresora (en su caso), el peso debe ser estable y el operador debe cerrar la entrada de inicio o pulsar la tecla Menú/Enter. Esta secuencia debe ser repetida por el operador para todos los productos mediante el cierre de la entrada de inicio o la tecla Menú/Enter, hasta el último producto. El instrumento cierra el contacto de n de ciclo para realizar la descarga. Alcanzado el peso mínimo y nalizado el lapso de vaciado seguro, se abre el contacto de n de ciclo. En condición de peso estable, debe cerrarse la entrada de inicio o pulsarse la tecla inicio para repetir el ciclo de dosi cación.

Mod. 6 PRODUCT includes:

- one 8-relay module mod. RELE6PROD (80 x 160 x h 60 mm), supplied with 12-24VDC supply or 115 VAC or 230 VAC.

Mod. 14 PRODUCT includes:

- one 8-relay module mod. RELE6PROD (80 x 160 x h 60 mm), supplied with 12-24VDC supply or 115 VAC or 230 VAC.
- one 8-relay module mod. RELE14PROD (80 x 120 x h 60 mm).

Main functions

- Memorization of 99 different formulas.
- Programming products in a xed increasing order or to steps 3/6/14, recalling the product in the desired order, repeating several times the same product (if possible).
- Setting of Fall, Slow and Tolerance values for each product.
- Automatic fall value calculation for each product.
- "Tapping" function: It is possible to select the slow-on and slow-off times.
- 12 formula selection from selector switch or external contacts (EC/E options).
- Batching in net weight for each product.
- It is possible to use the Alarm contact as signals of maximum and minimum.
- Batching start from external contact for only one cycle.
- Batching start via keyboard: it is possible to program the desired batching cycles (max. 9999).
- Calculation of total consumption for each product.
- The following values can be printed via the keyboard: constants, formulas, consumption. Automatic printout of batching data.
- In the event of a power failure during batching, the microprocessor can resume batching from the point of interruption.
- Pause of the batching by the keyboard.

Operation: By closing the START contact or by pressing the Start key, the operator or external logic (EC/E options) selects the formula and starts the batching. The instrument veri es that the approval contact is closed (if enabled), the weight is lower than the minimum one, executes the autotare (if enabled), then closes the contact of the rst product set. Once reached the set value minus the Fall value, minus the Slow value, it closes its Slow contact. Once reached the set value minus the fall value, it opens the product contact and Slow contact and when the waiting time has elapsed (max 999,9 sec.), after the start contact has been closed (if enabled) and the weight is stable (if enabled), memorizes the consumption (if available) and closes the contact of another product if set in formula. Otherwise it closes the end cycle contact sending the data to the printer. When the weight has reached the minimum weight (unloading phase) and after the safe emptying time has elapsed (max 999,9 sec.) the instrument reopens the cycle end contact. If more than one cycle has been programmed, the instrument will continue automatically or getting ready to receive a new start.

Weight transmitter approved OIML R61 (Automatic Gravimetric Filling Instruments) according to WELMEC Guide 8.8:2011 (MID).

CE M approvable EN45501-2014/31/UE-OIML R76:2006 FOR NON-AUTOMATIC BATCHING

Operation: During the start phase at the stable weight, with weight lower than the minimum weight set, there are two possible operation modes: the storage of the removable container's tare weight or the scale zero-setting within 2% of the maximum weight with xed container. Once started the batching and reached the Set value about the rst product, the instrument stops the batching. To move to the following product, to increase the consumption, to store the value in the alibi memory with the identi cation code ID (if presents OPZWALIBI option) and to send data to the printer (if enable), the weight must be steady and the operator must close the start input or press the Menu/Enter button. This sequence is repeated for all the products by order of the operator, through the closure of the start input or the Menu/Enter button, until the nal product. The instrument closes the end cycle to realize the unloading. Once it has reached the minimum weight and has nished the safe emptying time, it opens the end cycle. At the steady weight condition, wait until the closing of the start input or press the Start button to repeat the batching cycle.

3 PRODUCTOS / PRODUCTS

- ★ Entrada IN3: se puede seleccionar:
- CERO SEMI-AUTOMÁTICO
- CONSENSO (default)
- PESO NETO/BRUTO

IN3 input has the following functions:
- SEMI-AUTOMATIC ZERO
- APPROVAL (default)
- NET / GROSS WEIGHT

- (1) Si presente salida analógica no están disponibles:
- entrada IN3
- salida ALARMA / LENTO
- opciones E / EC

If analog output is present therefore are not available:
- IN3 input
- SLOW / ALARM output
- E / EC options

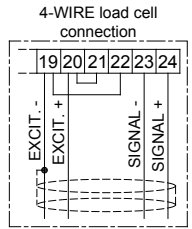
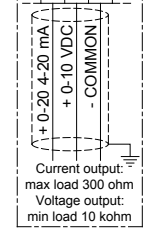
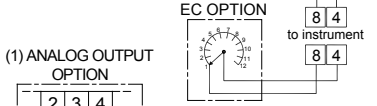
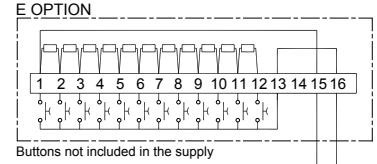
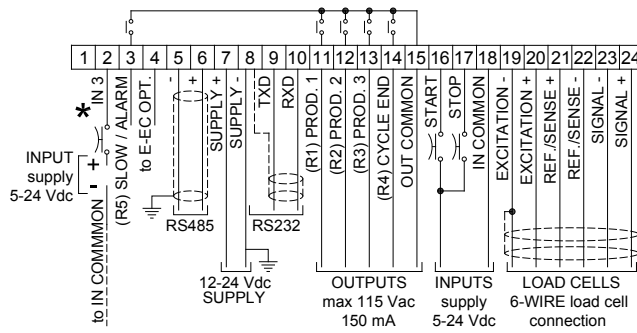

6 PRODUCTOS / PRODUCTS

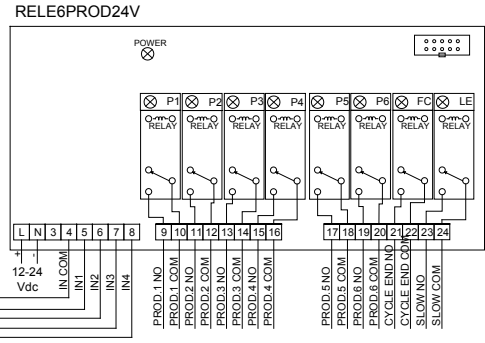
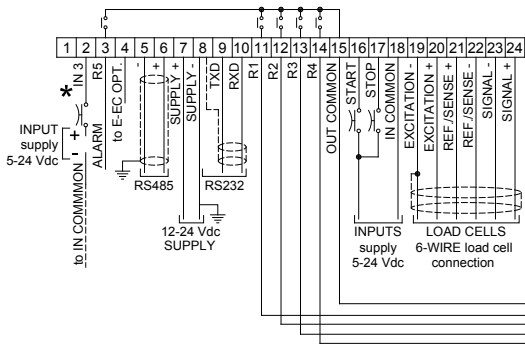
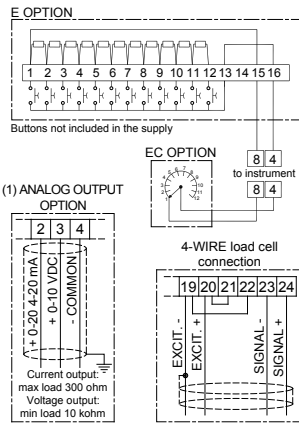

14 PRODUCTOS / PRODUCTS

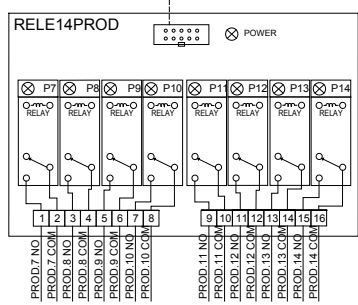
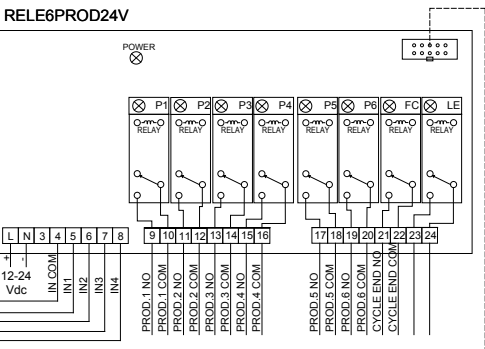
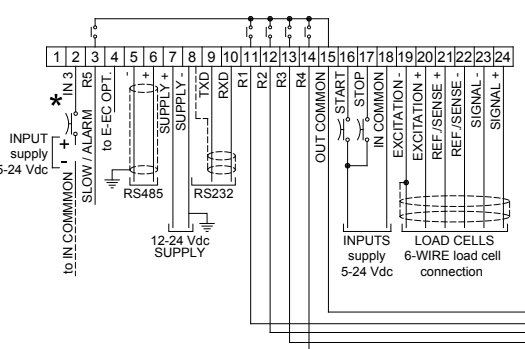
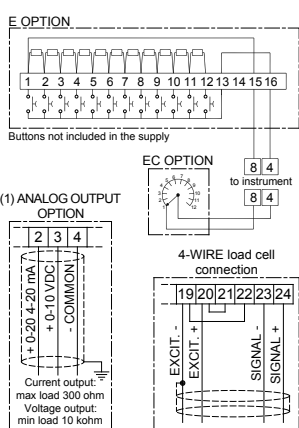

RELE6PROD MODULE

R1	R2	R3	R4	OUTPUTS
I	I	I	0	PROD. 1
0	I	I	0	PROD. 2
I	0	I	0	PROD. 3
0	0	I	0	PROD. 4
I	I	0	0	PROD. 5
0	I	0	0	PROD. 6
I	0	0	0	CYCLE END
X	X	X	I	SLOW **

RELE14PROD MODULE

R1	R2	R3	R4	OUTPUTS
0	0	0	I	PROD. 7
I	0	0	0	PROD. 8
0	I	0	0	PROD. 9
0	0	I	0	PROD. 10
0	0	0	I	PROD. 11
I	0	0	0	PROD. 12
0	I	I	I	PROD. 13
I	I	I	I	PROD. 14

*** Sólo en el 6 PRODUCTOS / 6 PRODUCTS only